

ANEXO B PAQUETE 5 PARTIDA 1 Y

2

PIZARRONES

PIZARRON EGOLOGICO COLOR BLANCO Con medida de 2400 X 1200 mm.

Lamina negra rolada en frio cal. 24 de 1220 X 2440 mm. decapada

Se desengrasara perfectamente para recibir una mano de esmalte refractario vítreo como base Fundente, horneado a una temperatura de 850° y una segunda capa de esmalte vítreo color blanco horneado a 820° C .de espesor 0.0075 mm con una dureza de 500 KG/MM² y resistencia a la compresión de 70-90KG/MM² y granulación de 60 mallas mínimo.

Cuadrícula en fondo de agua en todo el pizarrón (opcional).

Tablero de aglomerado de madera comprimido rígido de 9 mm. de espesor.

El tablero será adherido, mediante pegamento de contacto de alta resistencia (madera-metal), será a la lamina ya porcelanizada.

Marco: para protección de tablero en todos sus lados, formado por un canal de aluminio de sección "h" de 20 X 17 X 20 X 1.3 mm.(**ver detalle 1 y 2**), llevará 4 regatones de alto impacto en las esquinas (**Ver detalle 3 y 4**), adicionalmente lleva 2 grapas de acero tipo ábaco deslizables para porta documentos y porta plumón deslizable de 400 mm. De largo X 54 mm. de ancho , con superficie de repisa de 40 mm. Terminado en gota (**Ver detalle 5 y 6**).

El marco y porta gis, alojaran la lamina de acero y se fijaran mediante remaches de clavo tipo "pop" # 44. Este marco llevará los barrenos avellanados (para ocultar la cabeza del tornillo) para fijación del pizarrón al muro, 4 en la parte superior, y 2 en cada lateral.

5 refuerzos de lamina galvanizada de 100 x 900 mm. Verticales Los refuerzos serán remachados al marco y adheridos al respaldo mediante pegamento de Contacto de alta resistencia 3m o similar.

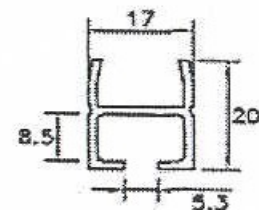
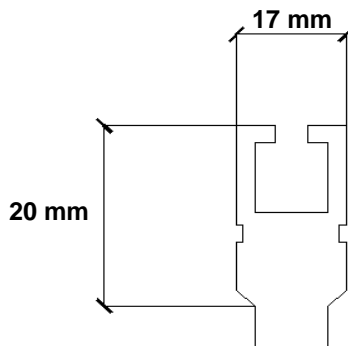
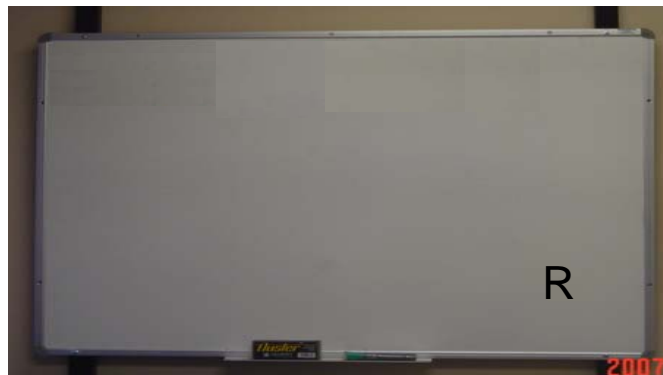

ANEXO B PAQUETE 5 PARTIDA 1 Y

2

PIZARRONES

DETALLE - 1

DETALLE - 2

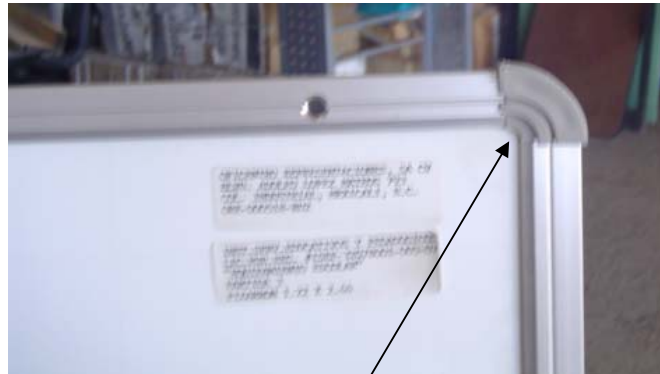

DETALLE 3



DETALLE 4



ANEXO B PAQUETE 5 PARTIDA 1 Y

2

PIZARRONES

DETALLE 5

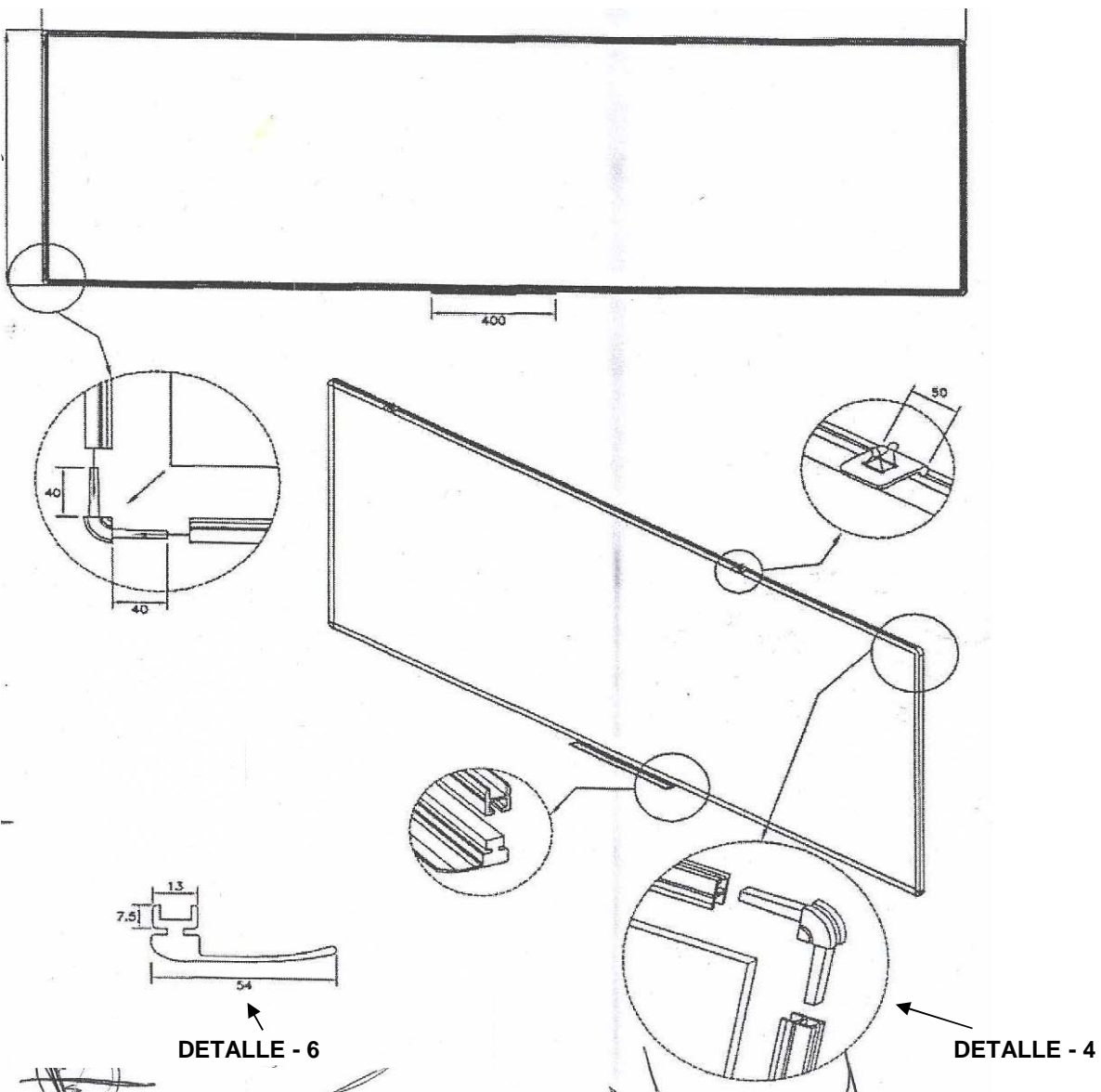

ANEXO B PAQUETE 5 PARTIDA 1 Y

2

PIZARRONES

PIZARRON DE 48" X 36"

Pizarrón para marcador seco color blanco con marco de aluminio , Ancho 48", Alto 36" , Profundidad 1¼", Incluye Accesorios Para Montaje

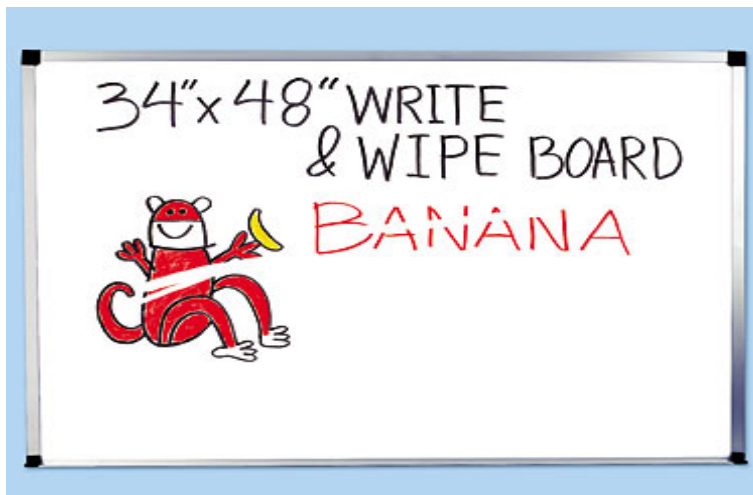



GOBIERNO DEL ESTADO DE BAJA CALIFORNIA
SECRETARIA DE EDUCACION Y BIENESTAR SOCIAL

ANEXO B PAQUETE 5 PARTIDA 1 Y

2

PIZARRONES